

lv 70

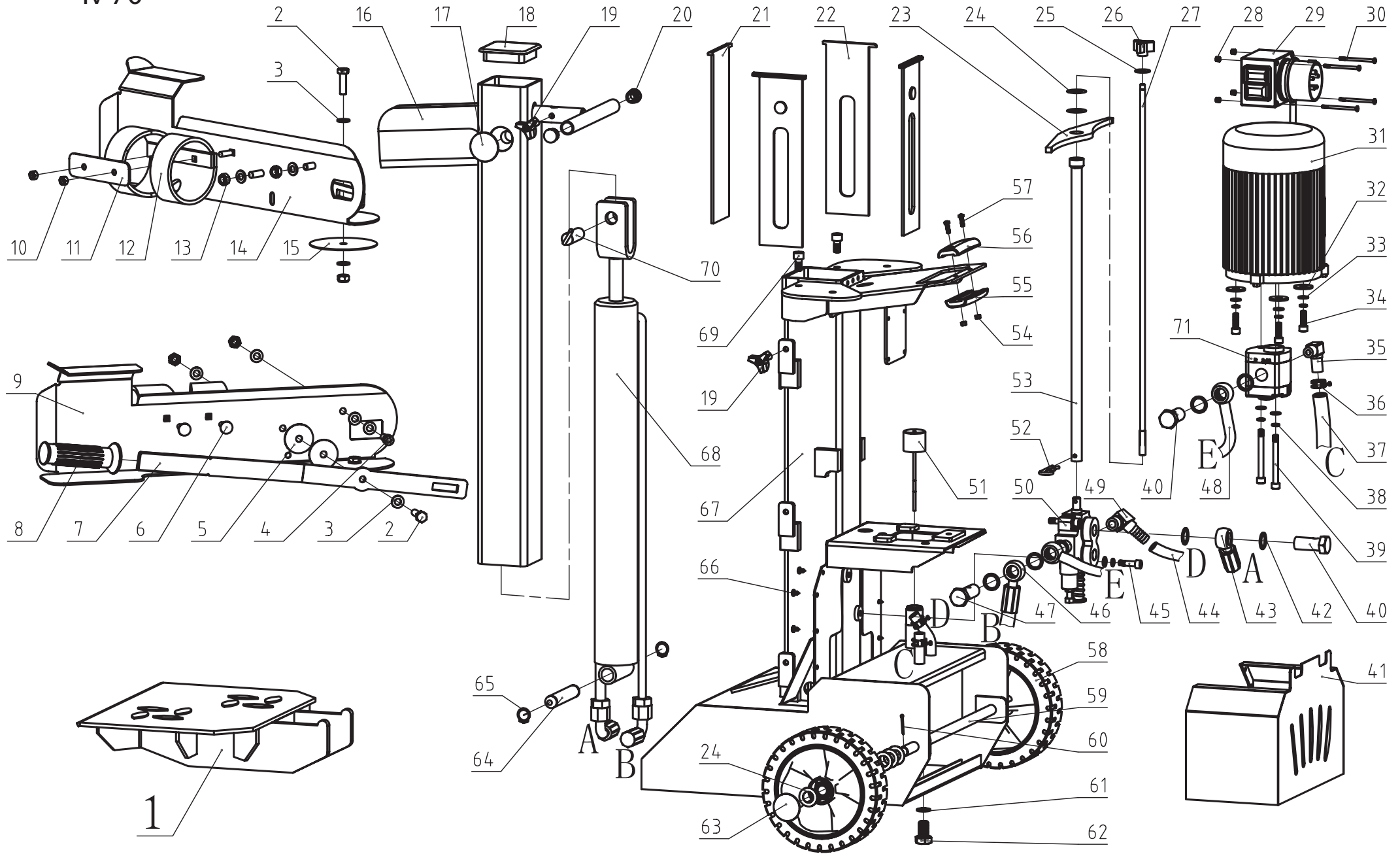

lv 70



Skizze	Art.Nr.	Benennung
1	390 5309 014	Tischplatte
7	390 5306 015	Bedienarm links/rechts
12	390 5309 012	Haltegummi
16	390 5309 013	Spalterrohr
21-22	390 5309 015	Kunststoffführung oben (4-teilig)
24	0104 7117	Sicherungsring
27	390 5309 016	Hubeinstellstange
29	390 5306 011	Schalter 400V / 50Hz
31	390 5309 010	Motor 3.0 kW 400V / 50Hz
51	390 5306 018	Ölverschlußkappe
58	390 5306 017	Laufgrad
71	390 5309 017	Pumpe
2-8, 10-15	390 5309 018	Handschutz links kpl.
2-13, 15	390 5309 019	Handschutz rechts kpl.